

Спринклер с плоской розеткой, модель ESFR-25, раннего подавления, быстрого реагирования, К-фактор 360

Общее описание

Спринклеры с плоской розеткой модели ESFR-25 (см. Рис. 1) представляют собой спринклеры раннего подавления, быстрого реагирования, с номинальным К-фактором 360. Эти подавляющие (предназначенные для частичного или полного подавления огня) спринклеры выгодно отличаются тем, что позволяют избежать использования спринклеров внутри стеллажей при защите складов с высокими стеллажами.

Модель ESFR-25 предназначена в основном для использования в хранилищах с высотой складирования обычных материалов, хранимых на поддонах и покрытых пластиковой плёнкой, в том числе пластика в картонных коробках, до 12,2 метра (40 футов) и высотой потолков до 13,7 метра (45 футов). Кроме того, возможна защита хранилищ резиновых шин, рулонной бумаги, легко воспламеняющихся жидкостей, аэрозоль и автомобильных деталей.

Модель ESFR-25 предоставляет разработчику системы возможности размещения спринклеров и гидравлической системы, недоступные при использовании традиционных спринклеров ESFR с номинальным К-фактором 200. В частности, модель ESFR-25 разработана для работы при значительно более низких конечных

давлениях (давлениях на самых дальних спринклерах) по сравнению со спринклерами ESFR с номинальным К-фактором 200. Эта возможность даёт гибкость при разработке размеров системы трубопроводов, а также может уменьшить или исключить необходимость наличия в системе пожарного насоса. Кроме того, модель ESFR-25 допускает максимальное расстояние между розеткой и потолком в 460 мм (18") против 360 мм (14"); и, в хранилищах высотой 12,2 метра (40 футов) с высотой потолков 13,7 метра (45 футов) не требует использования спринклеров внутри стеллажей, в отличие от спринклеров ESFR с номинальным К-фактором 200.

Возможности применения спринклеров модели ESFR-25 выходят за рамки признанных на сегодняшний день стандартов установки. Для получения данных о тестах на огнестойкость, которые могут быть предоставлены в органы власти, имеющие полномочия на введение стандартов и контроль их исполнения (например, по легко воспламеняющимся жидкостям, пластмассам и аэрозолям), обращайтесь в отдел технической службы.

ПРЕДУПРЕЖДЕНИЯ

Описанные здесь спринклеры модели ESFR-25 должны быть установлены и содержаться в исправности согласно этому документу, а также действующими стандартами NFPA, и стандартами любых других органов власти, имеющих полномочия на введение стандартов и контроль их исполнения (например, FM Global). **Нарушение этих требований может ухудшить качество работы данных устройств.**

Владелец должен поддерживать систему противопожарной безопасности в надлежащем рабочем состоянии. При возникновении вопросов следует связаться с компанией, выполнившей монтаж, или с производителем спринклера.



Индификационный Номер (SIN)

SIN TY9226 – (С плоской розеткой, К = 360)

TY9226 – это модернизация C9226, G8441 и S8010.

ВНИМАНИЕ

Всегда см. "Предупреждения по установке" в листке технических данных TFP 700, который содержит меры предосторожности при обращении и установке спринклерных систем и их компонентов. Неправильное обращение или установка могут серьезно повредить спринклерную систему или ее компоненты и привести к отказу спринклера во время пожара или его ложному срабатыванию.

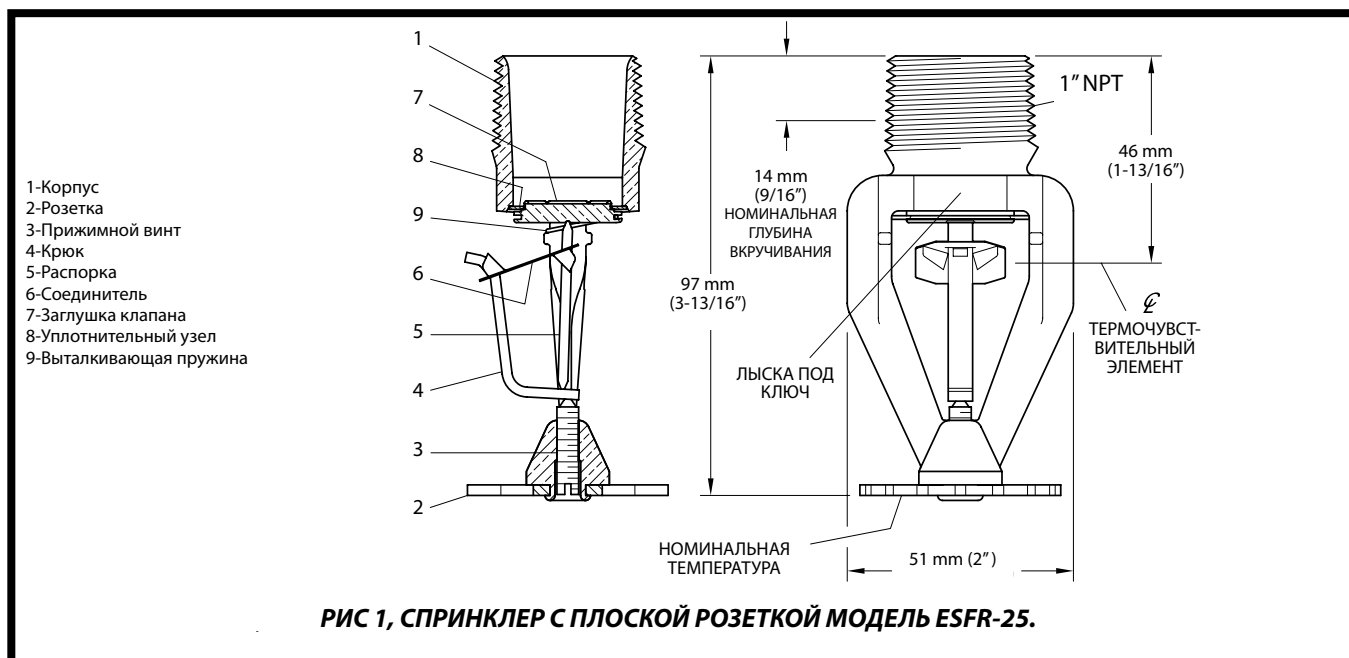

Технические данные

Сертификация

Внесён в реестр UL и C-UL. Одобрен FM и VdS.

NYC в соответствии с MEA 356-01-E.

Максимальное рабочее давление
12,1 бар (175 psi)

Входное резьбовое соединение
1" NPT (Стандартный объем); ISO 7-R1

Коэффициент производительности
 $K = 363 \text{ l/min}\cdot\text{bar}^{0.5}$ (25.2 usgpm/psi^{0.5})

номинальная Температура
74°C (165°F) или 101°C (214°F)

Исполнение

Латунь

Физические характеристики

Корпус Латунь
Розетка Бронза
Прижимной винт Нержавеющая сталь
Крюк Медно-никелевый сплав
Распорка Медно-никелевый сплав
Соединитель Припой, Никель
Заглушка клапана Латунь
Уплотнительный узел
..... Бериллий Никель/Тефлон*
Выталкивающая пружина Инконель
*Зарегистрированная торговая марка DuPont.

Патенты

Патенты США, №: 4,580,729 5,829,532
6,059,044 6,336,509 6,502,643
Другие заявки на патенты поданы.

Проектные параметры

ЗАМЕЧАНИЕ

NFPA и FM предоставляют стандарты установки, которые должны быть соблюдены для правильной разработки автоматической спринклерной системы с использованием спринклеров раннего подавления, быстрого реагирования (РПБР). Нормативы NFPA и FM могут различаться, поэтому для каждой установки следует использовать соответствующий стандарт.

Следующие спецификации описывают спринклеры ESFR (РПБР), предлагаемые Tyco Fire Products:

TFP312 — Модель ESFR-25 (TY9226),

С плоской розеткой, K = 360

TFP315 — Модель ESFR-17 (TY7226),

С плоской розеткой, K = 240

TFP316 — Модель ESFR-17 (TY7126),

С вогнутой розеткой, K = 240

TFP318 — Модель ESFR-1 (TY6226),

С плоской розеткой, K = 200

Tyco Fire Products предлагает следующие инструкции для того, чтобы выбрать необходимый спринклер ESFR (РПБР):

ЗАМЕЧАНИЕ

В любом случае, для того, чтобы убедиться в возможности применения и для того, чтобы получить полное руководство по установке, необходимо обращаться к соответствующим стандартам NFPA и FM, так как следующие общие принципы не предназначены для

того, чтобы являться полным руководством по установке.

ОБЩИЕ ПРИНЦИПЫ

Тип системы: Водозаполненная

Конструкция крыши: Без или с препятствиями. Например: плоский потолок, балки, перекладки и т.д.

ЗАМЕЧАНИЕ

Там, где глубина сплошных элементов конструкции (балки, стержень и т.д.) превышает 302 мм (12 дюймов), спринклеры ESFR (РПБР) должны быть установлены в каждый промежуток между этими элементами.

Наклон потолка: Максимум 16,7% (2 дюйма подъёма на 12 дюймов длины).

Высота здания, высота складирования и товары: См. Таблицу А.

Максимальная зона покрытия: 9,3 кв. м (100 кв. футов). В некоторых случаях стандарты установки допускают большие зоны покрытия.

Минимальная зона покрытия: 7,4 кв. м (80 кв. футов) в соответствии с NFPA 13, и 5,8 кв. м (64 кв. футов) в соответствии с FM 2-2

Максимальное расстояние между спринклерами: 3,7 м (12 футов) для зданий высотой до 9,1 м (30 футов) и 3,1 м (10 футов) для зданий высотой более 9,1 м (30 футов).

Минимальное расстояние между спринклерами: 2,4 м (8 футов).

Минимальное расстояние до товаров: 0,9 м (3 фута).

ТАБЛИЦА А ВЫСОТА ЗДАНИЙ, ВЫСОТА СКЛАДИРОВАНИЯ И ТОВАРЫ. (См. раздел Проектные Параметры)								
Открытые (т.е. без сплошных полок) одиночные, двойные, многоярусные или портативные стеллажи класса I – IV и пластик групп А или В	См. Таблицу А-1 (См. NFPA 13 или FM 8-9 и 2-2 для получения более подробной информации)							
Склады, где товары хранятся штабелями без использования полок и поддонов или склады, где товары хранятся на поддонах, класса I – IV, и пластик групп А или В	См. Таблицу А-2 (См. NFPA 13 или FM 8-9 и 2-2 для получения более подробной информации)							
Хранилища неиспользуемых поддонов	См. Таблицу А-3 (См. NFPA 13 или FM 8-24 и 2-2 для получения более подробной информации)							
Хранилища резиновых шин	См. Таблицу А-4 (См. NFPA 13 или FM 8-3 и 2-2 для получения более подробной информации)							
	<i>ESFR-1 С ПЛОСКОЙ РОЗЕТКОЙ K = 200 См. Спецификацию TFP318</i>		<i>ESFR-17 С ПЛОСКОЙ РОЗЕТКОЙ K = 240 См. Спецификацию TFP315</i>		<i>ESFR-17 С ВОГНУТОЙ РОЗЕТКОЙ K = 240 См. Спецификацию TFP316</i>		ESFR-25 С ПЛОСКОЙ РОЗЕТКОЙ K = 360	
	<i>NFPA</i>	<i>FM</i>	<i>NFPA</i>	<i>FM</i>	<i>NFPA</i>	<i>FM</i>	NFPA	FM
Хранилища рулонной бумаги (см. Нормативы)	13	8-21	13	-	-	8-21	13	8-21
Хранилища легковоспламеняющихся жидкостей (см. Нормативы)	30	7-29	-	-	-	-	30	-
Хранилища аэрозолей (см. Нормативы)	30B	7-31	30B	-	-	-	30B	7-31
Автомобильные детали в передвижных стеллажах (Только в режиме сдерживания, см. Нормативы)	-	-	-	-	-	-	13	-

NFPA 13 – Расстояние от розетки до потолка:

*ESFR-1 (K=200) С плоской розеткой:
152 - 356 mm (6" - 14")*

*ESFR-17 (K=240) С плоской розеткой:
152 - 356 mm (6" - 14")*

*ESFR-17 (K=240) С вогнутой розеткой:
Недоступен*

**ESFR-25 (K=360) С плоской розеткой:
152 - 457 mm (6" - 18")**

FM 2-2 – Расстояние от розетки до потолка:

*ESFR-1 (K=200) С плоской розеткой:
121 - 356 mm (5" - 14")*

*ESFR-17 (K=240) С плоской розеткой:
121 - 356 mm (5" - 14")*

*ESFR-17 (K=240) С вогнутой розеткой:
121 - 356 mm (5" - 14")*

**ESFR-25 (K=360) С плоской розеткой:
Недоступен**

FM 2-2 – Расстояние от термочувствительного элемента до потолка:

*ESFR-1 (K=200) С плоской розеткой:
102 - 330 mm (4" - 13")*

*ESFR-17 (K=240) С плоской розеткой:
102 - 330 mm (4" - 13")*

*ESFR-17 (K=240) С вогнутой розеткой:
102 - 330 mm (4" - 13")*

**ESFR-25 (K=360) С плоской розеткой:
102 - 457 mm (4" - 18")**

ТАБЛИЦА А-1
МНОГОЯРУСНЫЙ СТЕЛЛАЖ
(См. раздел Проектные Параметры)

Товары	Максимальная высота здания м (футы)	Максимальная высота складирования м (футы)	Минимальное гидродинамическое давление, бар (psi)							
			ESFR-1 С ПЛОСКОЙ РОЗЕТКОЙ K = 200 См. Спецификацию TFP318		ESFR-17 С ПЛОСКОЙ РОЗЕТКОЙ K = 240 См. Спецификацию TFP315		ESFR-17 С ВОГНУТОЙ РОЗЕТКОЙ K = 240 См. Спецификацию TFP316		ESFR-25 С ПЛОСКОЙ РОЗЕТКОЙ K = 360	
			NFPA	FM	NFPA	FM	NFPA	FM	NFPA	FM
Товары класса I, класса II, класса III и класса IV Пластик, хранимый на поддонах и покрытый или не покрытый пластиковой плёнкой и упакованный в картонные коробки	13,7 (45)	12,2 (40)	6,2 (90)*	6,2 (90)*	4,3 (63)*	4,3 (63)*	—	—	2,8 (40)	3,4 (50)
	12,2 (40)	10,7 (35)	5,2 (75)	5,2 (75)	3,6 (52)	3,6 (52)	—	—	1,7 (25)	2,8 (40)
	10,7 (35)	9,1 (30)	5,2 (75)	5,2 (75)	3,6 (52)	3,6 (52)	—	3,6 (52)	1,4 (20)	2,1 (30)
	9,7 (32)	7,6 (25)	4,1 (60)	4,1 (60)	2,9 (42)	2,9 (42)	—	2,9 (42)	1,4 (20)	2,1 (30)
	9,1 (30)	7,6 (25)	3,4 (50)	3,4 (50)	2,4 (35)	2,4 (35)	—	2,4 (35)	1,0 (15)	1,4 (20)
Пластик, не упакованный в картонные коробки (открытый)	13,7 45	12,2 (40)	6,2 (90)*	6,2 (90)*	4,3 (63)*	4,3 (63)*	—	—	—	—
	12,2 (40)	10,7 (35)	5,2 (75)	5,2 (75)	3,6 (52)	3,6 (52)	—	—	—	3,4 (50)
	9,7 (32)	7,6 (25)	4,1 (60)	4,1 (60)	2,9 (42)	2,9 (42)	—	—	—	3,4 (50)
	9,1 (30)	7,6 (25)	3,4 (50)	3,4 (50)	2,4 (35)	2,4 (35)	—	—	—	3,4 (50)
Пенопласт, упакованный в картонные коробки	9,7 (32)	7,6 (25)	4,1 (60)	4,1 (60)	2,9 (42)	2,9 (42)	—	2,9 (42)	—	—
	9,1 (30)	7,6 (25)	3,4 (50)	3,4 (50)	2,4 (35)	2,4 (35)	—	2,4 (35)	—	—
Пенопласт, не упакованный в картонные коробки (открытый)	9,1 (30)	7,6 (25)	—	6,8 (100)	—	—	—	—	—	—
	7,6 (25)	6,1 (20)	—	5,2 (75)	—	—	—	—	—	—

* Требуется один уровень спринклеров внутри стеллажей.

ТАБЛИЦА А-2

**Склады, где товары хранятся штабелями без использования полок и поддонов или
склады, где товары хранятся на поддонах
(См. раздел Проектные Параметры)**

Товары	Максимальная высота здания м (футы)	Максимальная высота складирования м (футы)	Минимальное гидродинамическое давление, бар (psi)							
			ESFR-1 С ПЛОСКОЙ РОЗЕТКОЙ K = 200 См. Спецификацию TFP318		ESFR-17 С ПЛОСКОЙ РОЗЕТКОЙ K = 240 См. Спецификацию TFP315		ESFR-17 С ВОГНУТОЙ РОЗЕТКОЙ K = 240 См. Спецификацию TFP316		ESFR-25 С ПЛОСКОЙ РОЗЕТКОЙ K = 360	
			NFPA	FM	NFPA	FM	NFPA	FM	NFPA	FM
Товары класса I, класса II, класса III и класса IV Пластик, хранимый на поддонах и покрытый или не покрытый пластиковой плёнкой и упакованный в картонные коробки	13,7 (45)	12,2 (40)	—	—	—	—	—	—	2,8 (40)	3,4 (50)
	13,7 (45)	10,7 (35)	—	6,2 (90)	—	—	—	—	2,8 (40)	3,4 (50)
	12,2 (40)	10,7 (35)	5,2 (75)	5,2 (75)	3,6 (52)	3,6 (52)	—	—	1,7 (25)	2,8 (40)
	10,7 (35)	9,1 (30)	5,2 (75)	5,2 (75)	3,6 (52)	3,6 (52)	—	3,6 (52)	1,4 (20)	2,1 (30)
	9,7 (32)	7,6 (25)	4,1 (60)	4,1 (60)	2,9 (42)	2,9 (42)	—	2,9 (42)	1,4 (20)	2,1 (30)
	9,1 (30)	7,6 (25)	3,4 (50)	3,4 (50)	2,4 (35)	2,4 (35)	—	2,4 (35)	1,0 (15)	1,4 (20)
Пластик, не упакованный в картонные коробки (открытый)	13,7 (45)	10,7 (35)	—	6,2 (90)	—	—	—	—	—	—
	12,2 (40)	10,7 (35)	5,2 (75)	5,2 (75)	3,6 (52)	3,6 (52)	—	—	—	3,4 (50)
	9,7 (32)	7,6 (25)	4,1 (60)	4,1 (60)	2,9 (42)	2,9 (42)	—	—	—	3,4 (50)
	9,1 (30)	7,6 (25)	3,4 (50)	3,4 (50)	2,4 (35)	2,4 (35)	—	—	—	3,4 (50)
Пенопласт, упакованный в картонные коробки	9,7 (32)	7,6 (25)	4,1 (60)	4,1 (60)	2,9 (42)	2,9 (42)	—	2,9 (42)	—	—
	9,1 (30)	7,6 (25)	3,4 (50)	3,4 (50)	2,4 (35)	2,4 (35)	—	2,4 (35)	—	—
Пенопласт, не упакованный в картонные коробки (открытый)	12,2 (40)	7,6 (25)	—	—	—	—	—	—	—	4,1 (60)
	9,1 (30)	7,6 (25)	—	6,8 (100)	—	—	—	—	—	4,1 (60)
	7,6 (25)	6,1 (20)	—	5,2 (75)	—	—	—	—	—	4,1 (60)

ТАБЛИЦА А-3
ХРАНИЛИЩЕ НЕИСПОЛЬЗУЕМЫХ ПОДДОНОВ
(См. раздел Проектные Параметры)

Тип и расположение	Максимальная высота здания м (футы)	Максимальная высота складирования м (футы)	Минимальное гидродинамическое давление, бар (psi)							
			<i>ESFR-1</i> С ПЛОСКОЙ РОЗЕТКОЙ K = 200 См. Спецификацию TFP318		<i>ESFR-17</i> С ПЛОСКОЙ РОЗЕТКОЙ K = 240 См. Спецификацию TFP315		<i>ESFR-17</i> С ВОГНУТОЙ РОЗЕТКОЙ K = 240 См. Спецификацию TFP316		ESFR-25 С ПЛОСКОЙ РОЗЕТКОЙ K = 360	
			NFPA	FM	NFPA	FM	NFPA	FM	NFPA	FM
Деревянные или пластиковые - и - Пластиковые на полу	12,2 (40)	10,7 (35)	5,2 (75)	5,2 (75)	3,6 (52)	3,6 (52)	—	—	—	3,4 (50)
	9,7 (32)	7,6 (25)	4,1 (60)	4,1 (60)	2,9 (42)	2,9 (42)	—	—	—	3,4 (50)
	9,1 (30)	7,6 (25)	3,4 (50)	3,4 (50)	2,4 (35)	2,4 (35)	—	—	—	3,4 (50)
Деревянные на полу	12,2 (40)	10,7 (35)	5,2 (75)	5,2 (75)	3,6 (52)	3,6 (52)	—	—	—	3,4 (50)
	10,7 (35)	6,1 (20)	5,2 (75)	5,2 (75)	3,6 (52)	3,6 (52)	—	3,6 (52)	—	3,4 (50)
	9,7 (32)	7,6 (25)	4,1 (60)	4,1 (60)	2,9 (42)	2,9 (42)	—	—	—	3,4 (50)
	9,7 (32)	6,1 (20)	4,1 (60)	4,1 (60)	2,9 (42)	2,9 (42)	—	2,9 (42)	—	3,4 (50)
	9,1 (30)	7,6 (25)	3,4 (50)	3,4 (50)	2,4 (35)	2,4 (35)	—	—	—	3,4 (50)
	9,1 (30)	6,1 (20)	3,4 (50)	3,4 (50)	2,4 (35)	2,4 (35)	—	2,4 (35)	—	3,4 (50)

ТАБЛИЦА А-4
ХРАНИЛИЩЕ РЕЗИНОВЫХ ШИН
(См. раздел Проектные Параметры)

Способ складирования	Максимальная высота здания м (футы)	Максимальная высота складирования м (футы)	Минимальное гидродинамическое давление, бар (psi)							
			ESFR-1 С ПЛОСКОЙ РОЗЕТКОЙ K = 200 См. Спецификацию TFP318		ESFR-17 С ПЛОСКОЙ РОЗЕТКОЙ K = 240 См. Спецификацию TFP315		ESFR-17 С ВОГНУТОЙ РОЗЕТКОЙ K = 240 См. Спецификацию TFP316		ESFR-25 С ПЛОСКОЙ РОЗЕТКОЙ K = 360	
			NFPA *	FM	NFPA	FM	NFPA	FM	NFPA	FM
Плашмя или стоймя в поддонных передвижных стеллажах, открытых передвижных стеллажах или стационарных стеллажах без сплошных полок	9,1 (30)	7,6 (25)	3,5 (50)	3,5 (50)	2,4 (35)	2,4 (35)	—	2,4 (35)	1,0 (15)	1,4 (20)
Плашмя в поддонных передвижных стеллажах, открытых передвижных стеллажах или стационарных стеллажах без сплошных полок	10,7 (35)	7,6 (25)	5,2 (75)	—	3,6 (52)	—	—	—	1,7 (25)	—
Шины с протектором в открытых передвижных стальных стеллажах	9,1 (30)	7,6 (25)	5,2 (75)	—	3,6 (52)	—	—	—	—	—
Плашмя в поддонных передвижных стеллажах	12,2 (40)	7,6 (25)	5,2 (75)	—	3,6 (52)	—	—	—	—	—

* несён в реестр UL, как эквивалент защиты ESFR K-200

Эксплуатация

Пластиковый соединитель состоит из двух соединительных частей, скреплённых тонким слоем припоя. При достижении номинальной температуры припой плавится, и две соединительные части разделяются, вызывая активацию спринклера и создавая поток воды.

Установка

Спринклеры с плоской розеткой модели ESFR-25 должны быть установлены в соответствии со следующими инструкциями:

ЗАМЕЧАНИЕ

Избежать повреждения плавкого соединителя во время установки можно, держа спринклер за корпус (т.е. не оказывая давления на плавкий соединитель) и используя соответствующий спринклерный ключ. Повреждённые спринклеры должны быть заменены.

Для присоединения спринклера водонепроницаемое 1" соединение спринклера необходимо закручивать с моментом от 27 до 40 Нм (от 10 до 20 ft.lbs). Более сильное усилие может искривить спринклерное входное отверстие и привести к протеканию или повреждению спринклера.

Шаг 1. Спринклеры с плоской розеткой модели ESFR-25 должны быть установлены розеткой вниз.

Шаг 2. Рукой вкрутите спринклер в фитинг, используя герметик для резьбовых соединений. Не прикладывайте усилие к соединителю, держите спринклер ESFR-25 за корпус.

Шаг 3. Затяните спринклер ESFR-25 ключом, используя только спринклерный ключ W-Type 1 (см. Рис. 2) и полностью надев ключ на лыску спринклера.

Шаг 4. После установки проверьте целостность соединителя каждого спринклера ESFR-25. В особенности проверьте, чтобы соединитель и крюк имели положение, показанное на Рис. 1, и чтобы соединитель не был искривлён, согнут



РИС. 2
СПРИНКЛЕРНЫЙ КЛЮЧ W-TYPE 1

или имел положение, отличающееся от нормального.

Повреждённые спринклеры должны быть заменены.

Меры предосторожности

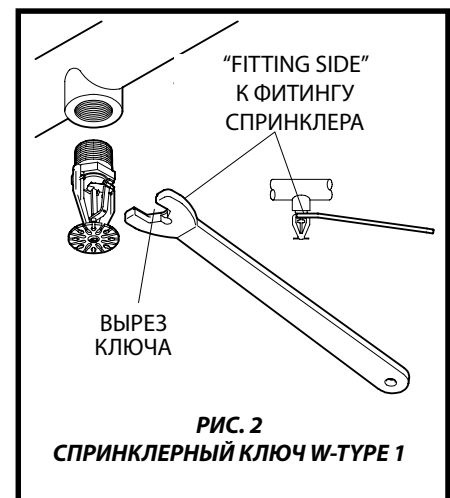
Спринклеры с плоской розеткой модели ESFR-25 должны быть установлены и должны обслуживаться в соответствии со следующими инструкциями:

ЗАМЕЧАНИЕ

Перед закрытием контрольно-сигнального узла системы противопожарной безопасности для проведения работ по обслуживанию системы, сначала необходимо получить от соответствующих органов разрешение на отключение связанных с ней систем противопожарной защиты, а все лица, которых может затронуть это решение, должны быть предупреждены.

Спринклеры, дающие течь или имеющие признаки коррозии, должны быть заменены.

Нельзя окрашивать, металлизировать, покрывать и любым образом изменять автоматические спринклеры. Изменённые или перегретые (сработавшие) спринклеры должны быть заменены.

Следует быть внимательным, чтобы избежать повреждения до, во время и после установки. Спринклеры, повреждённые в результате падения, удара, соскальзывания ключа и т.п., должны быть заменены.

Владелец несёт ответственность за инспектирование, проверку и техническое обслуживание противопожарной системы и её элементов в соответствии с данным документом, а также с соответствующими стандартами NFPA (например, NFPA 25) и любых других органов, имеющих соответствующие полномочия. Для разрешения всех возникающих вопросов следует обращаться к подрядчику, установившему оборудование, или к изготовителю данного оборудования.

Рекомендуется, чтобы инспекцию, проверку и техническое обслуживание спринклерных систем производила квалифицированная инспекционная служба в соответствии с местными требованиями и/или государственными законами.

Ограниченная Гарантия

Гарантия на произведенное компанией Tyco Fire Products оборудование дается только первоначальному покупателю на десять (10) лет и распространяется на дефекты материала и дефекты сборки, только при покупке, правильной установке и техническом обслуживании оборудования. Гарантия заканчивается при истечении десяти (10) лет со дня отгрузки оборудования компанией Tyco Fire Products. Гарантия на оборудование или детали, произведенные компаниями, не примыкающими к Tyco Fire Products, а также на оборудование и детали, которые были неправильно использованы, неправильно установлены, подвергались коррозии, или были установлены, хранились, были изменены или ремонтировались не в соответствии со стандартами NFPA и/или нормами и стандартами любых других Органов, Имеющих Соответствующую Юрисдикцию. Материалы, найденные компанией Tyco Fire Products дефектными, могут быть починены или заменены только по решению Tyco Fire Products. Tyco Fire Products не берет на себя ответственность, и не дает кому-либо права брать за себя какие-либо другие обязательства по продаже оборудования и его частей. Tyco Fire Products не несет ответственности за ошибки дизайнера спринклерных систем или неточную или неполную информацию, полученную от покупателя или его представителя.

НИ ПРИ КАКИХ ОБСТОЯТЕЛЬСТВАХ TYCO FIRE PRODUCTS НЕ НЕСЕТ ОТВЕТСТВЕННОСТИ, ПО ДОГОВОРУ, В РЕЗУЛЬТАТЕ ДЕЛИКТА И КАКИХ-ЛИБО ДРУГИХ ПРАВОВЫХ ТЕОРИЙ ЗА СЛУЧАЙНЫЕ, КОСВЕННЫЕ, РЕАЛЬНЫЕ ИЛИ КОСВЕННЫЕ УБЫТКИ, ВКЛЮЧАЯ ИЗДЕРЖКИ, НЕВЗИРАЯ НА ТО, БЫЛА ЛИ КОМПАНИЯ TYCO FIRE PRODUCTS ИНФОРМИРОВАННА О ВОЗМОЖНОСТИ ТАКИХ УБЫТКОВ ИЛИ НЕТ, И НИ ПРИ КАКИХ УСЛОВИЯХ ОТВЕТСТВЕННОСТЬ TYCO FIRE PRODUCTS НЕ БУДЕТ ПРЕВЫШАТЬ ЦЕНУ ПРОДАЖИ.

ВЫШЕУПОМЯНУТАЯ ГАРАНТИЯ ДАЕТСЯ ВМЕСТО КАКИХ-ЛИБО ДРУГИХ И ВСЕХ ДРУГИХ ЗАЯВЛЕННЫХ ИЛИ ПОДРАЗУМЕВАЕМЫХ ГАРАНТИЙ, ВКЛЮЧАЯ ГАРАНТИИ ТОВАРНОГО СОСТОЯНИЯ И ГОДНОСТЬ К ЭКСПЛУАТАЦИИ.

Оформление заказа

При оформлении заказа указывайте полное наименование продукта. Укажите Идентификационный Номер (SIN), количество и номинальную температуру. См. прайс-лист для получения полного перечня номеров деталей.

Для того, чтобы уточнить наличие, обращайтесь к Вашему местному распространителю.

Набор спринклеров:

Указать: (указать номинальную температуру), латунь, спринклер с плоской розеткой TY9226, P/N (указать).

74°C (165°F) P/N 58-441-1-165
101°C (214°F) P/N 58-441-1-214

Спринклерный ключ:

Указать: Спринклерный ключ W-Type 1
..... P/N 56-872-1-025

Примечание: Данный документ является переведённым. Перевод любых материалов на языки, отличные от английского, предназначен исключительно для удобства пользователей, не читающих по-английски. Точность перевода не гарантируется и не подразумевается. При возникновении вопросов относительно точности информации, содержащейся в переводе, следует обращаться к английской версии документа TFP318, которая является официальной версией документа. Любые неточности или расхождения с оригиналом, допущенные в переводе, не имеют юридической силы при рассмотрении вопросов совместимости, претензий и т.д.